

Instalační manuál

Než začnete s instalací

- Produkt opatrně rozbalte a zkontrolujte
- Pokud je nový produkt jakkoliv poškozen, okamžitě ho reklamujte v původním balení
- Prosíme, nepokoušejte se používat poškozený výrobek
- Svítidlo nepřipojujte k elektrické síti, je-li pod napětím

McLED GAMA IP65

Installation Manual

Before you start installation

- Unpack product and check it carefully
- If the product is damaged in any way, submit your claim together with the product in its original packaging. Please, do not use the damaged product
- Do not connect the luminaire to the live mains

McLED GAMA IP65

Installationshandbuch

Vor der Installation

- Das Produkt vorsichtig auspacken und überprüfen
- Bei jeder festgestellten Produktbeschädigung ist das Produkt sofort in der Originalverpackung zu reklamieren. Versuchen Sie bitte nicht das beschädigte Produkt zu verwenden
- Den Leuchtkörper nicht an das Stromnetz unter Spannung anschließen

McLED GAMA IP65

Poznámky k bezpečnosti:

- v případě, že dojde k rozbití skla, světlo nepoužívejte a zajistěte jeho výměnu
- důležité: Nedotýkat se světla při provozu či krátce po vypnutí - hrozí popálení!
- Nechte svítidlo vychladnout! - nezakrývat, umístit mimo dosah hořlavých látek
- varování: vyhněte se styku vnitřních částí svítidla s vodou
- neďejte se z malé vzdálenosti do svítidla, vystavujete se riziku poškození zraku
- nestmívat! Rozhodně nepoužívat v kombinaci se stmívatelnými okruhy
- nerozebírejte svítidlo - nezasahujte a nepřenasťujte nastavovací prvky elektronických obvodů svítidla.

LED reflektory Gama

Gama 150 - ML-511.480.63.0

Gama 200 - ML-511.490.63.0

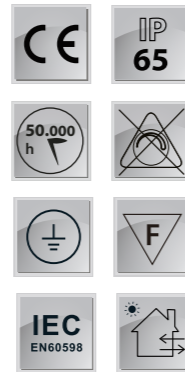
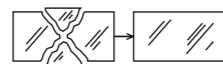

Safety notes:

- In case of glass breaking, do not use the luminaire and ensure its replacement
- Important: Do not touch the luminaire during operation or shortly after turning off - risk of burning! Let the luminaire cool down! - Do not cover, place away from flammable substances
- Warning: Prevent contact of the luminaire internal parts with water
- Do not look at the luminaire from a short distance; there is a risk of injury to the eyes
- Do not dim! Under any circumstances, do not use in combination with dimming circuits
- Do not disassemble the luminaire - do not adjust or reset electronic components of the luminaire circuits.

LED reflectors Gama

Gama 150 - ML-511.480.63.0

Gama 200 - ML-511.490.63.0

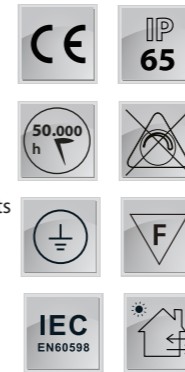

Sicherheitshinweise:

- Beim Glasbruch den Leuchtkörper nicht verwenden und seinen Ersatz veranlassen
- wichtig: Leuchtkörper im Betrieb oder kurz nach dem Abschalten nicht berühren - Verbrennungsgefahr! Leuchtkörper abkühlen lassen! - nicht verdecken, außerhalb der Reichweite von brennbaren Stoffen anbringen
- Warnung: Kontakt der innenliegenden Teile des Leuchtkörpers mit Wasser vermeiden
- nicht in kleiner Entfernung in den Leuchtkörper blicken, drohende Augenschäden
- nicht dimmen! Nie mit dimmbaren Schaltkreisen verwenden
- Leuchtkörper nicht zerlegen - in die Einstelllemente elektronischer Schaltkreise des Leuchtkörpers nicht eingreifen und nicht verändern.

LED-Scheinwerfer Gama

Gama 150 - ML-511.480.63.0

Gama 200 - ML-511.490.63.0

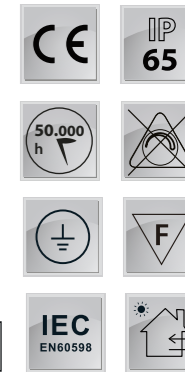

Rozměry pro instalaci (mm)

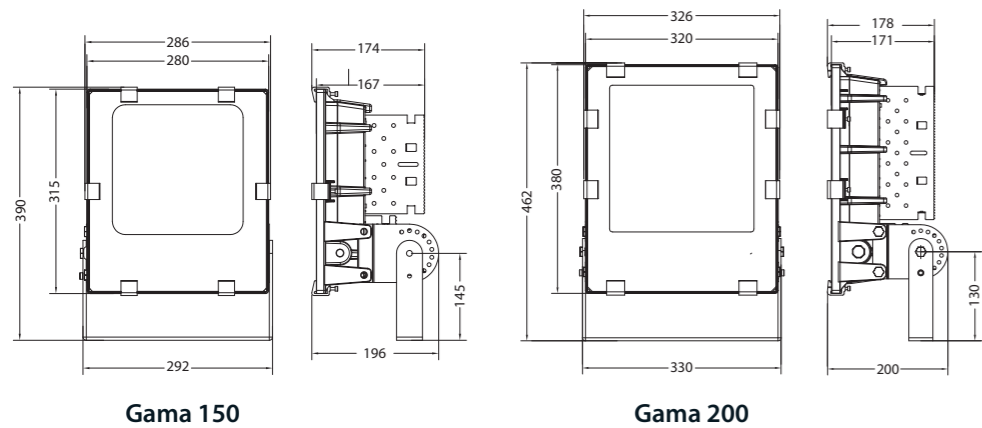

Installation dimensions (mm)

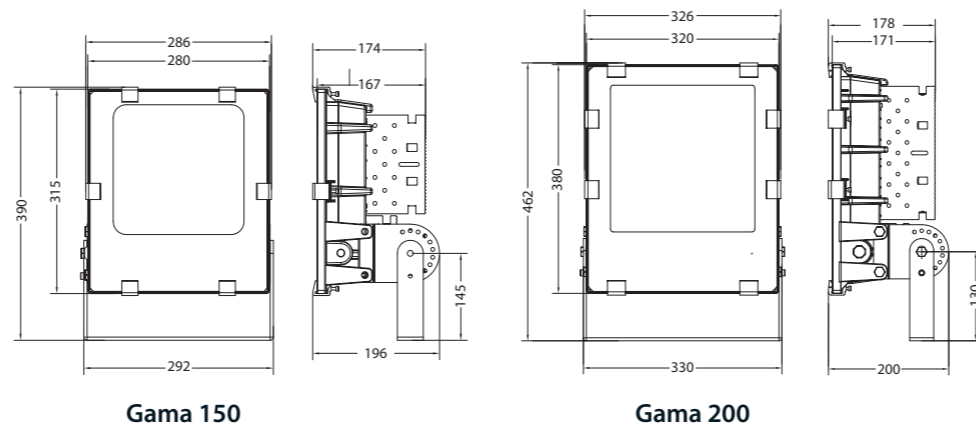

Einbaumaße (mm)

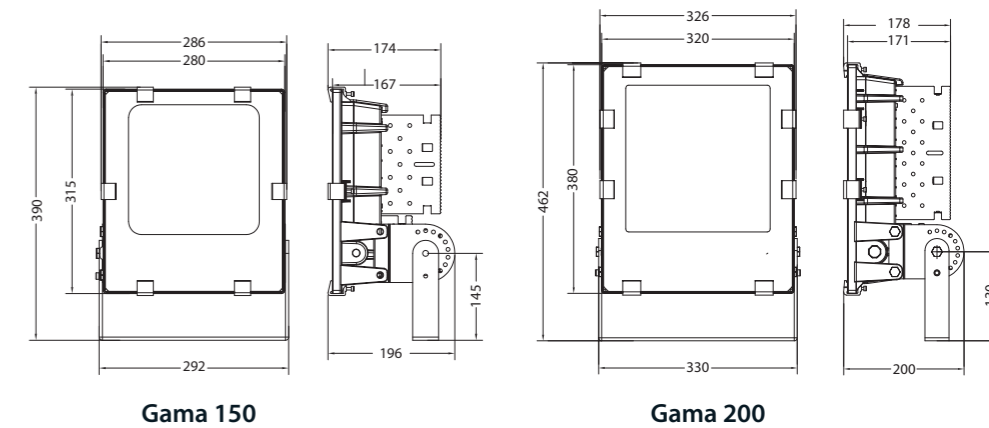

Instalace

Vertikální instalace:

- Svítidlo upevněte pomocí hmoždinek a vrtů, použijte k upevnění oba krajní otvory, dle obr. A.
- Nastavte svítidlo do požadovaného úhlu.
- Připojte modrý vodič na „N“, hnědý vodič na „L“ a žluto-zelený k zemnicímu vodiči.
- Zkontrolujte správné zapojení a zapněte napájení.

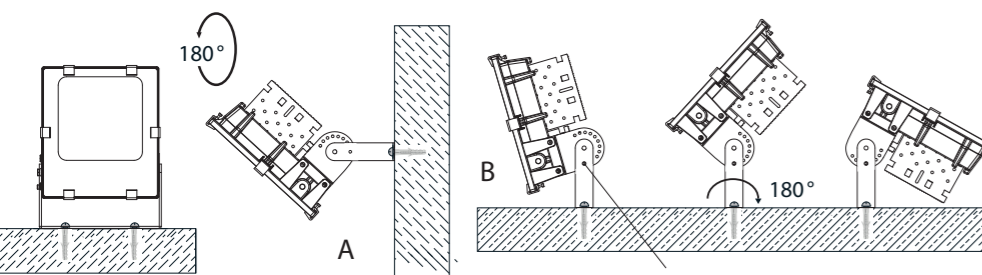

nastavení náklonu svítidla je možné aretovat pomocí šroubů umístěných po boku svítidla

Horizontální instalace:

- V případě horizontální instalace použijte k upevnění oba krajní otvory viz obrázek B.
- Svítidlo upevněte pomocí hmoždinek a vrtů.
- Nastavte svítidlo do požadovaného úhlu.
- Připojte modrý vodič na „N“, hnědý vodič na „L“ a žluto-zelený k zemnicímu vodiči.
- Zkontrolujte správné zapojení a zapněte napájení.

McLED® záruka

McLED s. r. o. poskytuje záruku na LED svítidla v délce 3 roky.

V případě reklamace má odběratel právo na náhradu účelně vynaložených nákladů spojených s reklamací pouze v souvislosti s náklady na dopravu, která je předem odsouhlasena s prodávajícím. Pro posouzení oprávněnosti reklamace musí mít vždy výrobce možnost posouzení správnosti instalace LED svítidla a to přímo na místě instalace.

Installation

Vertical installation:

- Mount the luminaire with dowels and screws. Use both lateral holes according to Fig. A. Adjust the luminaire to the desired angle.
- Connect the blue wire to "N", brown wire to "L" and yellow-green wire to the grounding conductor. Check for correct connection and turn power on.

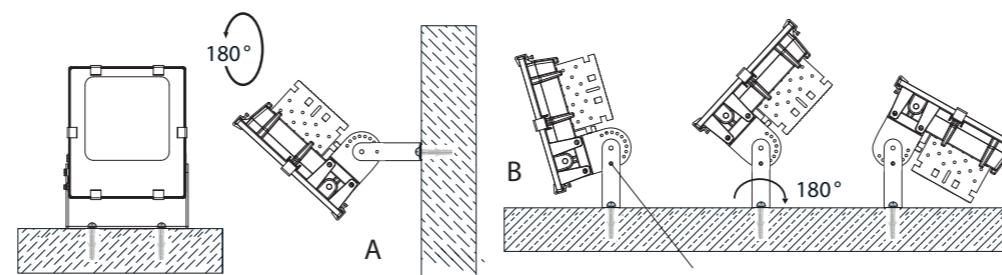

Adjustment of the luminaire tilt can be locked by screws placed along the side of the luminaire

Horizontal installation:

- In the case of horizontal installation, use both lateral holes for mounting according to Fig. B.
- Mount the luminaire using the dowels and screws.
- Set the luminaire to the required angle.
- Connect the blue wire to "N", brown wire to "L" and yellow-green wire to the grounding conductor. Check for correct connection and turn power on.

McLED® warranty

McLED s.r.o. (Ltd.) provides a three-year warranty on LED luminaires.

In case of a claim, the customer is entitled to compensation for costs associated with claims only in connection with shipping costs, which shall be approved by the seller in advance. To determine the legitimacy of the claim, the manufacturer must always have the option of assessing the correctness of the LED luminaire installation on the site where it is installed.

Installation

Vertikale Installation:

- Den Leuchtkörper mit Dübeln und Schrauben befestigen, zur Befestigung beide Randlöcher verwenden, siehe Abb. A. Den Leuchtkörper in gewünschtem Winkel ausrichten.
- Das blaue Kabel an „N“, braune Kabel an „L“ und gelb-grünes Kabel an die Erdungsleitung anschließen. Auf richtigen Anschluss prüfen und Spannungsversorgung einschalten.

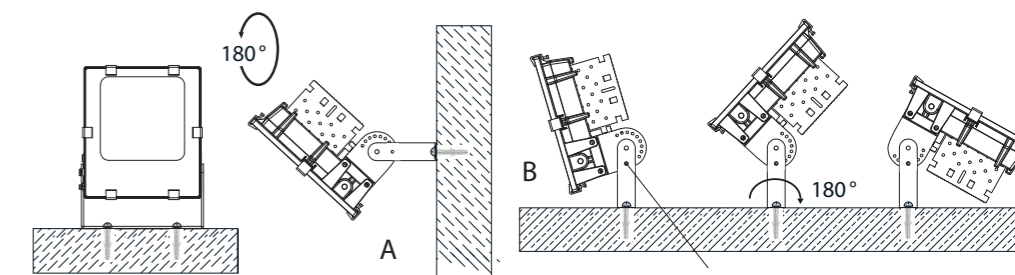

Die Leuchtkörperneigung kann mithilfe der Schrauben fixiert werden, die seitlich am Leuchtkörper angebracht sind.

Horizontale Installation:

- Bei horizontaler Installation sind beide Öffnungen am Rand, siehe Abb. B, zu verwenden.
- Den Leuchtkörper mit Dübeln und Schrauben befestigen.
- Gewünschten Leuchtwinkel des Leuchtkörpers einstellen.
- Das blaue Kabel an „N“, braune Kabel an „L“ und gelb-grünes Kabel an die Erdungsleitung anschließen.
- Auf richtigen Anschluss prüfen und Spannungsversorgung einschalten.

McLED® Garantie

McLED s. r. o. gewährt für die LED-Leuchtkörper eine Garantie von 3 Jahren.

Bei einer Beanstandung hat der Abnehmer das Recht auf den Ersatz der zweckmäßig aufgewendeten Kosten im Zusammenhang mit der Beanstandung betreffend lediglich die Transportkosten, die vorab mit dem Verkäufer abzustimmen sind. Zur Beurteilung der Legitimität der Beanstandung muss dem Hersteller immer die Möglichkeit gegeben werden, die Richtigkeit der Installation der LED-Leuchtkörper direkt vor Ort zu überprüfen.

Inštalčný manuál

Skôr ako začnete s inštaláciou

- Produkt opatrně rozbalte a kontrolujte
- Ak je nový produkt akokoľvek poškodený, okamžite ho reklamujte v pôvodnom
- balení Prosíme, nepokúšajte sa používať poškodený výrobok
- Svietidlo nepripájajte k elektrickej sieti, ak je pod napätím

McLED
GAMA IP65

Poznámky k bezpečnosti:

- v prípade, že dôjde k rozbitiu skla, svetlo nepoužívajte a zaistite jeho výmenu
- dôležité: Nedotýkajte sa svetla počas prevádzky či krátko po vypnutí – hrozí popálenie!
- Nechajte svetidlo vychladnúť! – nezakrývajte, umiestnite mimo dosahu horľavých látok
- varovanie: vyhnite sa styku vnútorných častí svetidla s vodou
- nepozerajte sa z malej vzdialenosti do svetidla, vystavujete sa riziku poškodenia zraku
- nestmievať! Rozhodne nepoužívajte v kombinácii so stmievateľnými okruhmi
- nerozoberajte svetidlo – nezasahujte do nastavovacích prvkov elektronických obvodov svetidla a nemeňte ich nastavenie.

LED reflektory Gama

Gama 150 - ML-511.480.63.0

Gama 200 - ML-511.490.63.0



Rozmery na inštaláciu (mm)

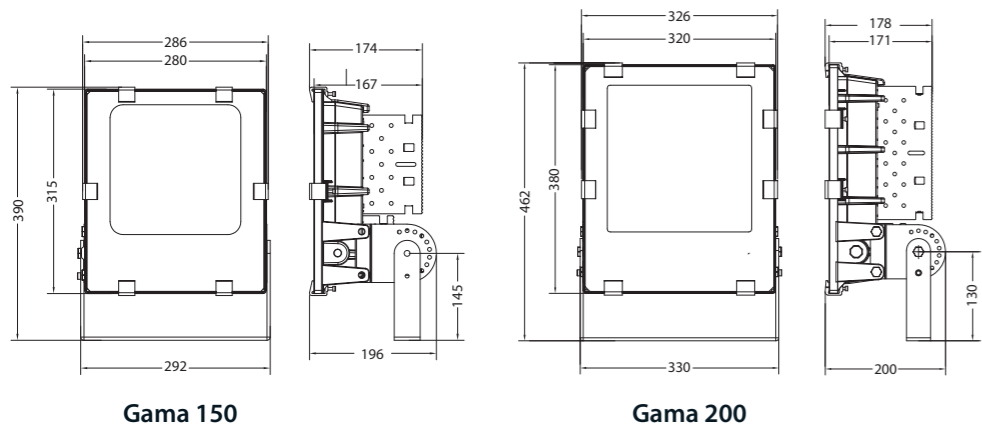

Installationshandbuch

Vor der Installation

- Das Produkt vorsichtig auspacken und überprüfen
- Bei jeder festgestellten Produktbeschädigung ist das Produkt sofort in der
- Originalverpackung zu reklamieren. Versuchen Sie bitte nicht das beschädigte Produkt zu verwenden
- Den Leuchtkörper nicht an das Stromnetz unter Spannung anschließen

McLED
GAMA IP65

Sicherheitshinweise:

- Beim Glasbruch den Leuchtkörper nicht verwenden und seinen Ersatz veranlassen
- wichtig: Leuchtkörper im Betrieb oder kurz nach dem Abschalten nicht berühren - Verbrennungsgefahr! Leuchtkörper abkühlen lassen! - nicht verdecken, außerhalb der Reichweite von brennbaren Stoffen anbringen
- Warnung: Kontakt der innenliegenden Teile des Leuchtkörpers mit Wasser vermeiden
- nicht in kleiner Entfernung in den Leuchtkörper blicken, drohende Augenschäden
- nicht dimmen! Nie mit dimmbaren Schaltkreisen verwenden
- Leuchtkörper nicht zerlegen - in die Einstellelemente elektronischer Schaltkreise des Leuchtkörpers nicht eingreifen und nicht verändern.

LED-Scheinwerfer Gama

Gama 150 - ML-511.480.63.0

Gama 200 - ML-511.490.63.0



Einbaumaße (mm)

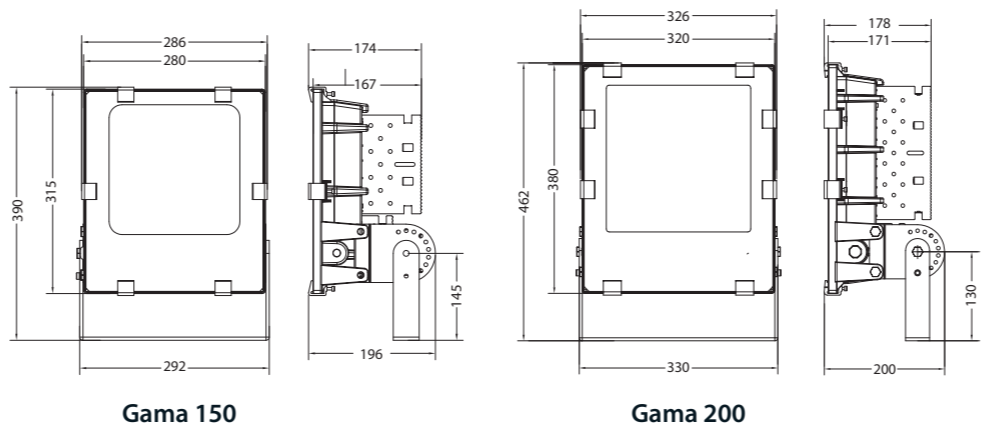

Instrukcja montażowa

Zanim rozpoczniesz montaż

- Ostrożnie rozpakuj i sprawdź produkt
- Jeżeli nowy produkt jest w jakikolwiek sposób uszkodzony, natychmiast zareklamuj
- go w oryginalnym opakowaniu. Nie próbuj użytkować uszkodzonego produktu
- Nie podłączaj oprawy do sieci elektrycznej, jeśli znajduje się pod napięciem

McLED
GAMA IP65

Uwagi dotyczące bezpieczeństwa:

- jeżeli nastąpi stłuczenie szkła, nie używaj lampy i zapewnij jej wymianę
- ważne: Nie dotykaj lampy, kiedy jest włączona, lub krótko po jej wyłączeniu - ryzyko oparzeń!
- Poczekaj na wychłodzenie oprawy! - nie zasłaniaj, ułokuj poza zasięgiem substancji łatwopalnych
- ostrzeżenie: unikaj kontaktu wewnętrznych części oprawy z wodą
- nie patrz z malej odległości w światło - narażasz się na uszkodzenie wzroku
- nie ściemniaj lampy! Zdecydowanie nie używaj w połączeniu z obwodami z funkcją ściemniania
- nie demontuj oprawy - nie ingeruj w elementy i ustawienia elementów nastawczych obwodów elektronicznych oprawy.

Reflektory LED Gama

Gama 150 - ML-511.480.63.0

Gama 200 - ML-511.490.63.0

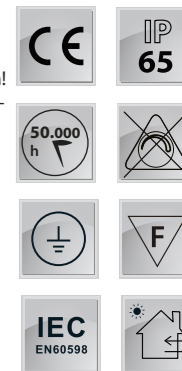

Wymiary montażowe (mm)

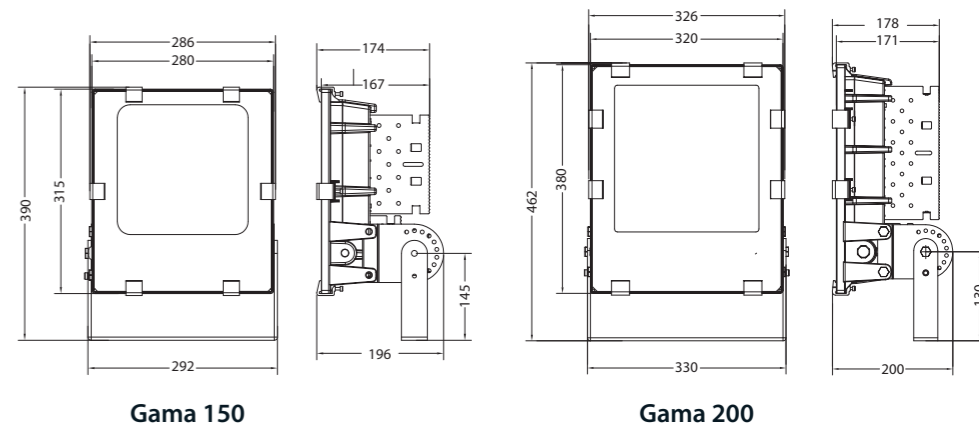

Inštalácia

Vertikálna inštalácia:

- Svietidlo upevnite pomocou rozperiek a skrutiek, na upevnenie použite oba krajné otvory,
- podľa obr. A. Nastavte svetidlo do požadovaného uhla.
- Pripojte modrý vodič na „N“, hnedý vodič na „L“ a žltozelený k uzemňovaciemu vodiču.
- Skontrolujte správne zapojenie a zapnite napájanie.

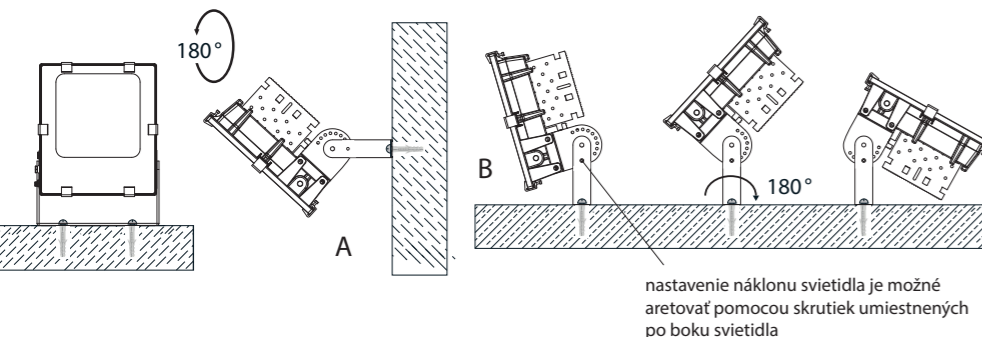

Horizontálna inštalácia:

- V prípade horizontálnej inštalácie použite na upevnenie oba krajné otvory, pozrite
- obrázok B. Svietidlo upevnite pomocou rozperiek a skrutiek.
- Nastavte svetidlo do požadovaného uhla.
- Pripojte modrý vodič na „N“, hnedý vodič na „L“ a žltozelený k uzemňovaciemu
- vodiču. Skontrolujte správne zapojenie a zapnite napájanie.

McLED® záruka

McLED s. r. o. poskytuje záruku na LED svetidlá v dĺžke 3 roky.

V prípade reklamácie má odberateľ právo na náhradu účelne vynaložených nákladov spojených s reklamáciou iba v súvislosti s nákladmi na dopravu, ktorá je vopred odsúhlasená s predávajúcim. Na posúdenie oprávnenosti reklamácie výrobca musí mať vždy možnosť posúdiť správnosť inštalácie LED svetidla, a to priamo na mieste inštalácie.

Installation

Vertikale Installation:

- Den Leuchtkörper mit Dübeln und Schrauben befestigen, zur Befestigung beide Randlöcher
- verwenden, siehe Abb. A. Den Leuchtkörper in gewünschten Winkel ausrichten.
- Das blaue Kabel an „N“, braune Kabel an „L“ und gelb-grünes Kabel an die Erdungsleitung
- anschließen. Auf richtigen Anschluss prüfen und Spannungsversorgung einschalten.

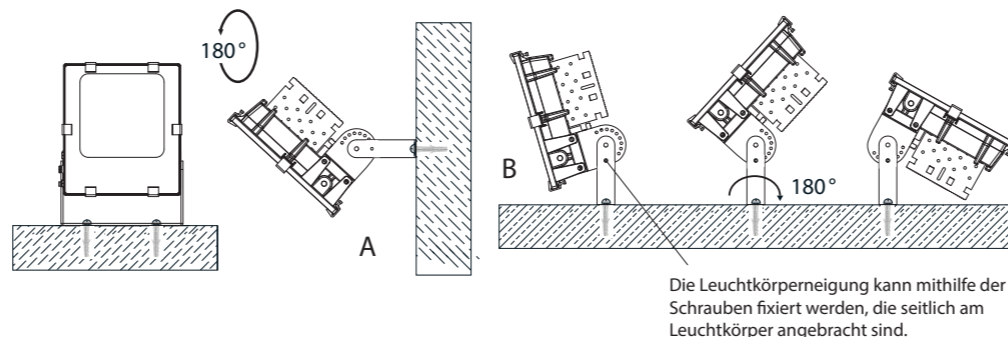

Horizontale Installation:

- Bei horizontaler Installation sind beide Öffnungen am Rand, siehe Abb. B, zu verwenden.
- Den Leuchtkörper mit Dübeln und Schrauben befestigen.
- Gewünschten Leuchtwinkel des Leuchtkörpers einstellen.
- Das blaue Kabel an „N“, braune Kabel an „L“ und gelb-grünes Kabel an die Erdungsleitung anschließen.
- Auf richtigen Anschluss prüfen und Spannungsversorgung einschalten.

McLED® Garantie

McLED s. r. o. gewährt für die LED-Leuchtkörper eine Garantie von 3 Jahren.

Bei einer Beanstandung hat der Abnehmer das Recht auf den Ersatz der zweckmäßig aufgewendeten Kosten im Zusammenhang mit der Beanstandung betreffend lediglich die Transportkosten, die vorab mit dem Verkäufer abzustimmen sind. Zur Beurteilung der Legitimität der Beanstandung muss dem Hersteller immer die Möglichkeit gegeben werden, die Richtigkeit der Installation der LED-Leuchtkörper direkt vor Ort zu überprüfen.

Montaż

Montaż pionowy:

- Zamocuj oprawę przy pomocy kołków i wkrętów. Do zamocowania użyj obydwu otworów
- skrajnych, zgodnie z rys. A. Ustaw oprawę pod odpowiednim kątem.
- Podłącz niebieski przewód do „N”, brązowy przewód do „L”, a żółto-zielony do
- przewodu uziemiającego. Sprawdź prawidłowość podłączenia i włącz zasilanie.

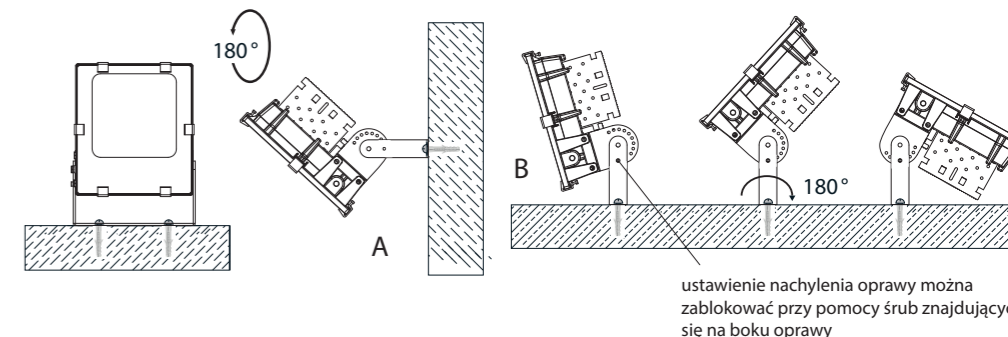

Montaż poziomy:

- W przypadku montażu poziomego, do zamocowania użyj obu skrajnych otworów,
- patrz rysunek B. Oprawę przymocuj przy pomocy kołków i wkrętów.
- Ustaw oprawę pod wymaganym kątem.
- Podłącz niebieski przewód do „N”, brązowy przewód do „L”, a żółto-zielony do
- przewodu uziemiającego. Sprawdź prawidłowość podłączenia i włącz zasilanie.

Gwarancja McLED®

McLED s. r. o. udziela gwarancji na oprawy LED na okres 3 lat.

W przypadku reklamacji odbiorcy przysługuje prawo do zwrotu poniesionych kosztów związanych z reklamacją wyłącznie dotyczących kosztów transportu, który zostanie uzgodniony z góry ze sprzedającym. Aby stwierdzić zasadność reklamacji, producent musi mieć zawsze możliwość oceny prawidłowości montażu oprawy LED, bezpośrednio na miejscu montażu.